

# INDEX

## 공구함



- 공구함 ..... 04  
LTC series / TPU series
- 서랍 도어 일체 공구함 ..... 06  
TDCR series



## 캐비닛

- 선반형 캐비닛 ..... 07  
TC 1000-4B series

## 보관대



- 테이퍼 툴 보관대 ..... 08  
TTS series
- 슝돌 및 휠 보관대 ..... 09  
GWS-150M/GWS-180
- 부품 보관대 ..... 10  
BRH-S46 / BRS-PU60 / EPB52C-2D / EPB144C  
THP-PP4SR / THP-2AM2P

## 작업대



- 작업대 ..... 12  
TWT series
- 소형 작업대 ..... 13  
TWD-A
- 육각 작업대 ..... 13  
TWT-HX
- 수동식 높이조절 작업대 ..... 14  
TWT-UD series
- 수동식 높이/각도조절 작업대 ..... 14  
TWT1890-UDAG
- 전동식 높이조절 작업대 ..... 15  
TWT EL-UD series
- 족동유압식 높이조절 작업대 ..... 15  
TWT-UDBF series
- 전동식 높이조절 작업대(중하중용) ..... 15  
TWT-EUDH series

## 적재대



- 적재대 ..... 16  
TRS/ATRS series
- 적재대(중량물) ..... 17  
WTRS series
- 파렛트 랙 ..... 18  
TPRS series
- 암랙 ..... 19  
TARS series
- 금형 적재대 ..... 20  
TRS-MR series

## 작업보조용품

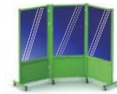

- 칩 비산 방지판 ..... 21  
SP-2P / SP-3P
- 유해 광선 차단판 ..... 21  
UVSP-2P / UVSP-3P
- 이동식 좌식 작업스틀 ..... 21  
CHD270
- 충격 흡수 작업발판 ..... 22  
FMP series
- 사다리형 작업발판 ..... 22  
TPU-LD115R / TPU-LD150R

## 물류운반기계



- 전동조작 대차 ..... 24  
TLT-23ED
- 전동이동식 대차 ..... 24  
TLTE-500S / 500D
- 정치식 테이블 리프트 ..... 25  
TSLT 100 / 200 / 300
- 전동조작 파렛트 스택터 ..... 25  
TPS23E-16
- 전동조작 포크 스택터 ..... 26  
TFS23E-17/17w
- 전동이동식 포크 스택터 ..... 26  
TFSE-500 / 500H
- 전동조작 드럼리프트 ..... 27  
TFS-300DL
- 전동이동식 드럼리프트 ..... 27  
TFSE-300DL / 300DLH

## 추가등록예정



- 유해 위험물질 보관함 ..... 28  
TSC-C1060
- 자외선 살균 건조 캐비닛 ..... 29  
TLFP-UV1000
- 청소도구 보관함 ..... 29  
TJS-C1000
- 전동 지게차-좌승식 ..... 30  
TFB16
- 핸드 파렛트 대차 ..... 30  
OHP2500

■ 허용하중: 300Kg

■ 표준색상

R

BL



특장점

Plastic molded top



견고하며, 다양한 종류의 공구, 부품을 효율적으로 분할 수납

5" SWB caster



이동이 원활하고 Pedal 작동 편리, Brake 작동시 바퀴 굴림과 회전을 동시에 제어하여 안전사고 예방

Al-handle cover



서랍 손잡이의 미려함과 손 부상 방지

서랍 개별 잠금 장치

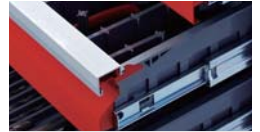

이동중 서랍이 열리고 전도되는 안전사고 예방

Rounded corner



모서리 부분을 Round처리 하여 부딪힘에 의한 부상과 제품손상방지

레고 블록 서랍



블록-L, -S를 서랍바닥의 사각홀에 끼워 원하는 크기의 공간을 자유롭게 만들수 있음



LTC5D(R)



GOD DESIGN

제품규격 / 서랍구성

(mm)

Model	제품규격 (W x D x H)	서랍규격 (W x D x H)	서랍구성		
			H100	H150	H200
LTC5D	650 x 460 x 920	550 x 400 x H	4	-	1

TPU Series



TPU65(YG)



TPU70-5D(YG)

특장점

ABS Top plate



다양한 종류의 공구 부품을 효율적으로 수납

서랍 개별 잠금 장치



이동중 서랍이 열리고 전도되는 안전사고 예방

AI-handle cover

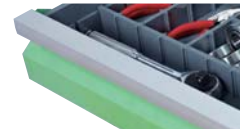

서랍 손잡이의 미려함과 손 부상 방지

레고 블록 서랍



블록-L, -S를 서랍바닥의 사각홀에 끼워 원하는 크기의 공간을 자유롭게 만들수 있음

제품규격 / 서랍구성

(mm)

Model	제품규격 (W x D x H)	서랍규격 (W x D x H)	서랍구성		
			H100	H150	H200
TPU65	650 x 460 x 880	-	-	-	-
TPU70-5D	650 x 460 x 880	550 x 400 x H	4	-	1

TPU-TTR Series



TPU65-TTR(YG)



TPU70-TTR3D(YG)

Holder Pocket의 선택

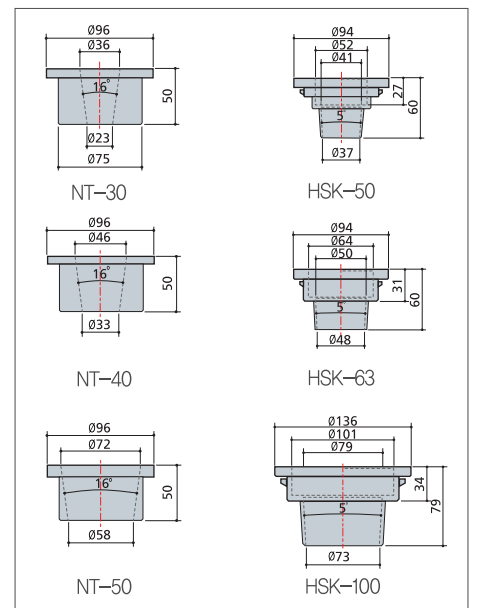

제품규격 / 서랍구성

(mm)

Model	제품규격 (W x D x H)	서랍규격 (W x D x H)	서랍구성			Holder Pocket 배열
			H100	H150	H200	
TPU65-TTR	650 x 460 x 880	-	-	-	-	4 x 5
TPU70-TTR3D	650 x 460 x 880	550 x 400 x H	2	1	-	(단, HSK-100: 3 x 4)



TDCR 1160 Series



TDCR(NS)1160-5D (YG)



TDCR(NS)1160-5D/HP (YG)

제품규격 / 서랍구성

(mm)

Model	제품규격 (WxDxH)	서랍규격 (WxDxH)	서랍구성			비고
			H100	H150	H200	
TDCR(NS)1160-4D	1150 x 600 x 900	550 x 400 x H	1	2	1	
TDCR(NS)1160-5D			4	-	1	
TDCR(NS)1160-4D/HP	1150 x 630 x 1450	550 x 400 x H	1	2	1	기본 공구걸이 (B set)포함
TDCR(NS)1160-5D/HP			4	-	1	



- 서랍장과 캐비닛을 혼합한 중대형 이동공구함으로 상판에 Non-slip Mat(두께 3mm)를 깔아 작업대로 사용 가능
- 허용하중: 500 Kg
- 표준색상



낙하방지 Top plate



상판에 낙하방지용 Fence 설치

높낮이 조절 선반



Door 내부공간의 효율적인 수납관리

Al-handle cover

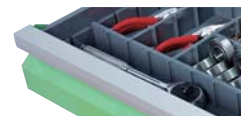

서랍 손잡이의 미려함과 손 부상 방지

레고 블록 서랍



블록-L, -S를 서랍바닥의 사각홀에 끼워 원하는 크기의 공간을 자유 자재로 만들수 있음

Option

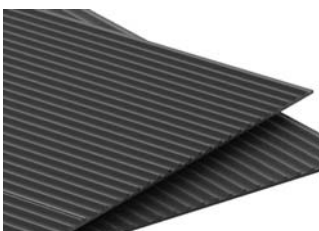

상판용 미끄러짐 방지 매트 (3mm)



HP(YG)

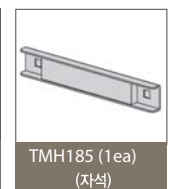
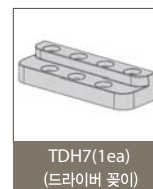
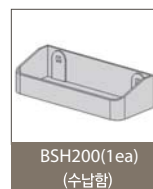
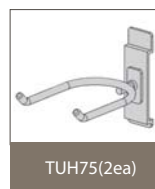

## ○ 선반형 캐비닛



TC1000-4B4R(YG)

- 생산 Line, 공구실, 실험실 등에서 많은 양의 공구, 계측기 및 물품 등을 선반에 안전하게 보관관리 할 수 있는 대형 캐비닛
- 선반은 50mm 간격으로 높낮이조절 가능
- 허용하중: 100 kg / 선반1단
- 표준색상

YG

(mm)

Model	제품규격 (WxDxH)	중간선반(R)
TC1000-4B3R	1000 x 540 x 1800	3
TC1000-4B4R	1000 x 540 x 1800	4
TC1000-4B5R	1000 x 540 x 1800	5



선반형 캐비닛 사용 예

테이퍼 툴 보관대



Holder Pocket의 선택

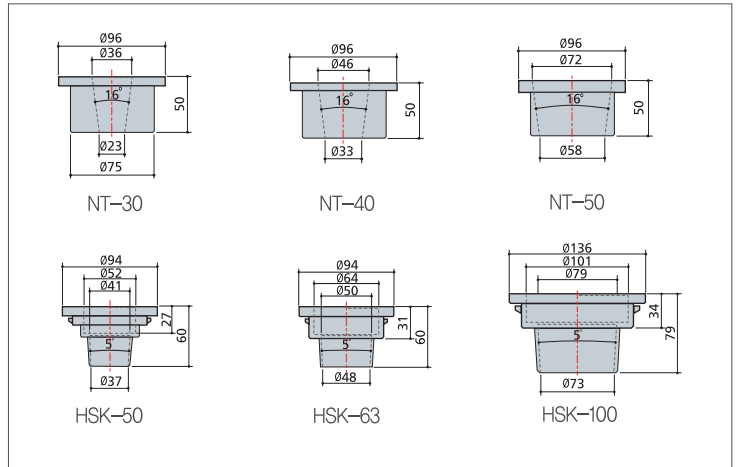

작업대형

툴 교환작업이 용이한 작업대형 테이퍼툴 보관대로  
상판에 낙하방지용 Fence를 설치하여 안전사고 예방

표준색상

YG

CG



TTS-WD21(YG)



TTS-WD(A3D)(YG)



TTS-WD-A(YG)

제품규격

(mm)

Model	제품규격 (W x D x H)	Holder Pocket 배열
TTS-WD21	1100 x 600 x 1440	7 x 3 (단, HSK-100: 6 x 3)
TTS-WD(A3D)		
TTS-WD-A		



STAND형

- 경사 40°의 계단식으로 제작하여 Tool의 전도 추락 방지
- 허용하중: 500KG
- 표준색상

YG CG



TTS-S35A(YG)



TTS-SM35A(YG)

제품규격

(mm)

Model	제품규격 (W x D x H)	Holder Pocket 배열	비고
TTS-S35A	930 x 500 x 1130	7 x 5	Level foot
TTS-SM35A	930 x 500 x 1230	(단, HSK-100: 6 x 6)	4" 중하중 Caster

○ 슷돌 및 휠 보관대



GWS-150M(YG)



GWS-180(YG)

- 슷돌등 원형공구 전용 보관대(Grinder Wheel Stand)
- 표준색상

YG

제품규격

(mm)

Model	제품규격 (W x D x H)	비고
GWS-150M	900 x 500 x 1500	3" x 32 Caster
GWS-180	900 x 500 x 1800	Level foot

## 부품 보관대

### Bin Box 보관대



BRH-S46(YG)



BRH-PU60(YG)

■ Bin Box를 이용하여 Bolt, Nut 류 등 다품종 소량부품을 효율적으로 관리

■ 표준색상

YG

CG

■ Box의 종류 및 규격

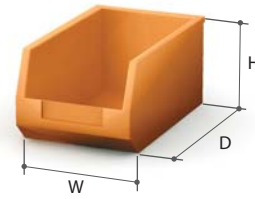

BR Box	규격 (W x D x H)	
	(mm)	
BR1	105 x 175	85
BR2	145 x 245	120
BR3	210 x 340	150

제품규격

Model	서랍규격 (W x D x H)	BR Box 구성		
		BR1	BR2	BR3
BRH-S46	910 x 550 x 1600	24	18	4
BRS-PU60	670 x 600 x 1250	36	24	-

### 투명서랍 보관대



EPB144C(CG)

■ 양면형으로 공간을 효율적으로 활용하고 소형다품종 부품 보관에 적합

■ 전기, 전자 부품 등 소형부품관리에 적합

■ 허용하중: 500Kg

■ 표준색상

CG

■ 투명서랍 종류 및 규격

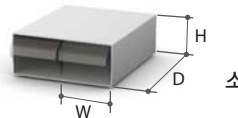

Box	규격 (W x D x H)	
	(mm)	
소	98 x 185	62

제품규격 / 서랍구성

Model	제품규격 (W x D x H)	서랍구성
		소
EPB144C	730 x 450 x 1055	144



투명서랍 보관대



EPB52C-2D(CG)

■ 전기, 전자 부품 등 소형부품관리에 적합

■ 허용하중: 500Kg

■ 표준색상

CG

■ 투명서랍 종류 및 규격

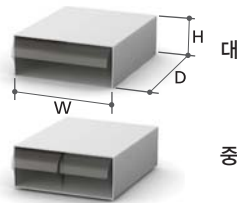

Box	규격 (WxDxH)
대	267 x 318 x 101
중	127 x 318 x 101

제품규격 / 서랍구성

Model	제품규격(mm) (WxDxH)	서랍구성	
		대	중
EPB52C-2D	1170 x 450 x 1500	12	40

슬라이딩 공구 걸이대

- 공구걸이판 슬라이딩 인출 방식으로 좁은 공간에서도 다양한 공구의 정리/정돈 및 보관에 유용 (공구걸이판 양면 사용 가능)
- 상부에 Roof를 설치 하여 낙하물과 이물질에 의한 보관물 파손, 오염 방지
- 슬라이딩 레일과 공구걸이대 전, 후로 베어링 적용(작동시 흔들림 방지)
- 표준색상

YG



THP-PP4SR(YG)

제품규격

(mm)

Model	제품규격 (WxDxH)	공구걸이
THP-PP4SR	1000 x 985 ~ 1250 x 2000 (공구걸이판 최대 인출거리: 520)	C set x 4

이동형 공구 걸이대

- 각종 공구, 부품 등을 한눈에 보기 쉽게 걸어 놓을 수 있어, 작업현장이나 공구실의 공간활용 및 작업환경 개선에 효과적인 제품임
- 표준색상

YG

■ 기본공구걸이 (C set)

	TTHP75(20ea)
	TUH75 (3ea)
	TDH7 (2ea) (드라이버꽃이)
	BSH200 (2ea) (수납함)
	TMH165 (1ea) (자석)

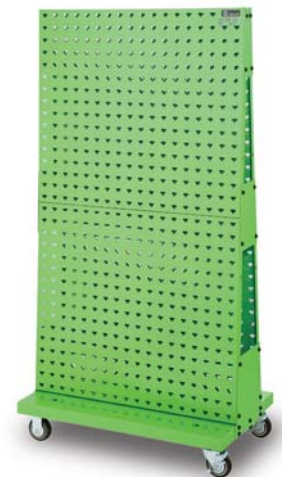

THP-2AM2P(YG)

제품규격

(mm)

Model	제품규격 (WxDxH)	공구걸이
THP-2AM2P	910 x 550 x 1520	C set x 2

## 메라우드 작업대 / TWT-MW

■ 제품규격(W x D x H): 1800 x 900 x 800

■ 표준색상

YG



TWT1890MW

■ 상판 : 합판에 Melamine 접합

■ 내습, 내마모, 정전기 방지 기능 우수



TWT1890MW-LP

## STEEL 작업대 / TWT-S

■ 제품규격(W x D x H): 1800 x 900 x 800

■ 표준색상

YG



TWT1890S1.6

■ 상판 : 합판에 Steel Plate(1.6T)를 Covering

■ Steel Plate를 3단 절곡후 Covering하여 장기간  
사용시 변형(휨)방지



TWT1890S1.6-LP

## SUS 작업대 / TWT-SUS

■ 제품규격(W x D x H): 1800 x 900 x 800

■ 표준색상

YG



TWT1890SUS

■ 상판 : 합판에 Stainless판(1.5T)를 Covering

■ Stainless판을 3단 절곡후 Covering하여 장기간  
사용시 변형(휨)방지



TWT1890SUS-LP

## OIL FENCE 작업대 / TWT-OF

■ 제품규격(W x D x H): 1800 x 900 x 800

■ 표준색상

YG



TWT1890OF

■ 상판 : Oil등 액체를 모아 배출할 수 있는 구조의 Stainless판을 합판에 Covering

■ 모서리에 Valve를 달아 유류배출



TWT1890OF-LP

## 소형 작업대



TWD-A

■ 제품규격(W x D x H): 1100 x 600 x 840

■ 상판 : 합판에 Melamine 접합

■ 내습, 내마모, 정전기 방지기능 우수

■ 좁은공간에서 간단한 작업수행에 적합한 소형작업대

■ 표준색상

YG

## 육각 작업대



TWT-HX

■ 제품규격(W x D x H): 2400 x 2080 x 800

■ 상판 : 합판에 Melamine 접합

■ 6명이 동시에 사용할 수 있는 작업대로 교육용 실습 Table로 적합

■ 표준색상

YG

### 수동식 높이 조절 작업대



TWT(MW)1575-UDHP(DG&CG)



TWT(MW)1575-UD(DG)

#### ■ 조절 핸들을 돌려 Table 높이 조절

- 조절범위: 390mm(690~1080)

#### ■ 상부작업대 뒷면에 조명(형광등)을 설치하여 작업효율 향상 및 시력보호

- UDHP 모델

#### ■ 정하중: 300Kg(승강하중 100Kg)

#### ■ 표준색상

DG

&

CG

#### 제품규격

(mm)

Model	제품규격 (W x D x H)	상판 구성
TWT(MW)1275-UD		MW30T
TWT(S2T)1275-UD	1200 x 750 x 690~1080	합판 30T를 Steel로 Covering
TWT(SUS)1275-UD		합판 30T를 SUS로 Covering
TWT(MW)1575-UD		MW30T
TWT(S2T)1575-UD	1500 x 750 x 690~1080	합판 30T를 Steel로 Covering
TWT(SUS)1575-UD		합판 30T를 SUS로 Covering
TWT(MW)1890-UD		MW30T
TWT(S2T)1890-UD	1800 x 900 x 690~1080	합판 30T를 Steel로 Covering
TWT(SUS)1890-UD		합판 30T를 SUS로 Covering
TWT(MW)1275-UDHP	1200 x 750 x 1490~1880	MW30T
TWT(MW)1575-UDHP	1500 x 750 x 1490~1880	MW30T
TWT(MW)1890-UDHP	1800 x 900 x 1490~1880	MW30T

### 수동식 높이/각도 조절 작업대



TWT1875MW-UDAG(DG)

#### ■ 조절 핸들을 돌려 Table 높이 및 각도 조절

- 조절범위: 높낮이 340mm, Tilting 각도: 0°~35°

#### ■ 정하중: 300Kg(승강하중 200Kg)

#### ■ 표준색상

DG

#### 제품규격

(mm)

Model	제품규격 (W x D x H)	상판 구성
TWT1875MW-UDAG	1800 x 750 x 740~1080	MW30T



### 전동식 높이 조절 작업대



TWT1575EL-UD(CG)

■ 전동모터를 이용하여 작업대 높이 조절 : 330mm

■ MW30T(메라민 부착 합판 30mm) 상판

■ 내하중 UD(Motor x 1): 정하중 250Kg, 승강하중 150Kg  
2MUD(Motor x 2): 정하중 300Kg, 승강하중 250KG

■ 표준색상 **CG**

제품규격

(mm)

Model	제품규격 (W x D x H)	비고
TWT1575EL-UD	1500 x 750 x 700~1030	
TWT1890EL-UD	1800 x 900 x 700~1030	Motor x 1
TWT1575EL-2MUD	1500 x 750 x 700~1030	
TWT1890EL-2MUD	1800 x 900 x 700~1030	Motor x 2

### 족동유압식 높이 조절 작업대



TWT2200-UDBF(DG)

■ Pedal을 밟아 유압펌프를 작동하여 작업대 높이 조절 : 400mm

■ 철구조물에 Steel Sheet(3T)로 Covering

■ 승강하중: 1000Kg

■ 표준색상 **DG**

제품규격

(mm)

Model	제품규격 (W x D x H)	비고
TWT2200-UDBF	2200 x 1100 x 700~1100	-
TWT2400-UDBF	2438 x 1219 x 700~1100	-

### 전동식 높이 조절 작업대(중하중용)



TWT2200-EUDH(DG)

■ 전동 모터를 이용하여 작업대 높이 조절 320mm

■ 상판을 합판(45T)에 Steel Sheet(3T)로 Covering

■ 상승/하강시 Limit Switch가 있어 높이 상/하한선에서 자동멈춤되며, 추가적으로 4기둥에 stopper를 부착하여 안전성 배가

■ 전원: 380V(3상), 필요시 220V(3상)로 조정가능

■ 승강하중: 2000Kg

■ 표준색상 **DG**

제품규격

(mm)

Model	제품규격 (W x D x H)	비고
TWT2200-EUDH	2200 x 1100 x 680~1000	-
TWT2400-EUDH	2400 x 1200 x 680~1000	-



■ 선반높낮이 조절 가능(50mm간격)

- TRS Model: 선반걸이 방식 / ATRS Model: Bolting 방식

■ 단당 허용하중: 200Kg (TRS Model), 100Kg (ATRS Model)

■ 표준색상



TRS12518-4R(YG)



TRS12518-3B4R(YG)



ATRS10518-3B3R(YG)

제품규격 (W: 1200) (mm)

Model	적재가능 선반	제품규격 (W x D x H)
TRS12518-3R	4	
TRS12518-4R	5	1200 x 500 x 1800
TRS12518-5R	6	

제품규격 (W: 1200) (mm)

Model	적재가능 선반	제품규격 (W x D x H)
TRS12518-3B3R	4	
TRS12518-3B4R	5	1200 x 500 x 1800
TRS12518-3B5R	6	

제품규격 (W: 1000) (mm)

Model	적재가능 선반	제품규격 (W x D x H)
ATRS10518-3B3R	4	
ATRS10518-3B4R	5	1000 x 500 x 1800
ATRS10518-3B5R	6	

● 적재대(중량물)



- 부피가 큰 물건이나 다량의 물품보관에 적합한 광폭중량 적재대
- 선반걸이 방식으로 제작하여 높낮이 조절(50mm간격) 용이
- 단당 허용하중: 400Kg
- 표준색상



WTRS15518-3R(YG)



WTRS18518-3R(YG)



WTRS21518-3R(YG)

제품규격 (W: 1500) (mm)

Model	적재가능 선반	제품규격 (W x D x H)
WTRS15518-3R	4	1500 x 500 x 1800
WTRS15518-4R	5	
WTRS15521-3R	4	1500 x 500 x 2100
WTRS15521-4R	5	
WTRS15521-5R	6	

제품규격 (W: 1800) (mm)

Model	적재가능 선반	제품규격 (W x D x H)
WTRS18518-3R	4	1800 x 500 x 1800
WTRS18518-4R	5	
WTRS18718-3R	4	1800 x 700 x 1800
WTRS18718-4R	5	
WTRS18521-3R	4	1800 x 500 x 2100
WTRS18521-4R	5	
WTRS18521-5R	6	
WTRS18721-3R	4	1800 x 700 x 2100
WTRS18721-4R	5	
WTRS18721-5R	6	

제품규격 (W: 2100) (mm)

Model	적재가능 선반	제품규격 (W x D x H)
WTRS21518-3R	4	2100 x 500 x 1800
WTRS21518-4R	5	
WTRS21718-3R	4	2100 x 700 x 1800
WTRS21718-4R	5	
WTRS21521-3R	4	2100 x 500 x 2100
WTRS21521-4R	5	
WTRS21521-5R	6	
WTRS21721-3R	4	2100 x 700 x 2100
WTRS21721-4R	5	
WTRS21721-5R	6	

## ○ 파렛트 랙

- 선반 높이 조절가능(90mm간격)
- 파렛트에 적재된 중하중 물품 적재에 적합
- 물품의 회전율이 높은 유통 창고에 적합
- 담당 허용하중: 2000Kg
- 표준색상

YG



### 골조형



TPRS-2825(YG)



TPRS-5525(YG)

#### 제품규격

(mm)

Model	제품규격 (W x D x H)
TPRS-2825	2800 x 1000 x 2500
TPRS-2830	2800 x 1000 x 3000
TPRS-5525	5550 x 1000 x 2500
TPRS-5530	5550 x 1000 x 3000

### 선반형



TPRS-2825-4S(YG)



TPRS-2830-4S(YG)

#### 제품규격

(mm)

Model	제품규격 (W x D x H)
TPRS-2825-2S	2800 x 1000 x 2500
TPRS-2825-3S	2800 x 1000 x 2500
TPRS-2825-4S	2800 x 1000 x 2500
TPRS-2830-2S	2800 x 1000 x 3000
TPRS-2830-3S	2800 x 1000 x 3000
TPRS-2830-4S	2800 x 1000 x 3000



○ 암랙

- 암(Arm) 높이 조절가능(90mm간격)
- 환봉 및 파이프 등 길이가 긴 제품의 보관에 적합
- 전면부위에 기둥이 없으므로 제품의 반입, 반출이 용이
- 단당 허용하중: 500Kg
- 표준색상

YG



단면형

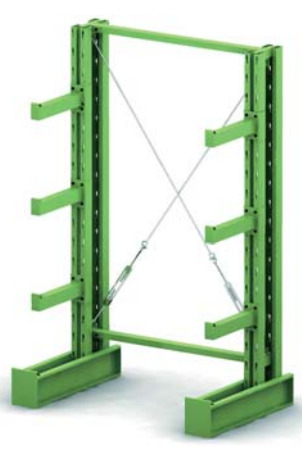

TARS-A1(YG)

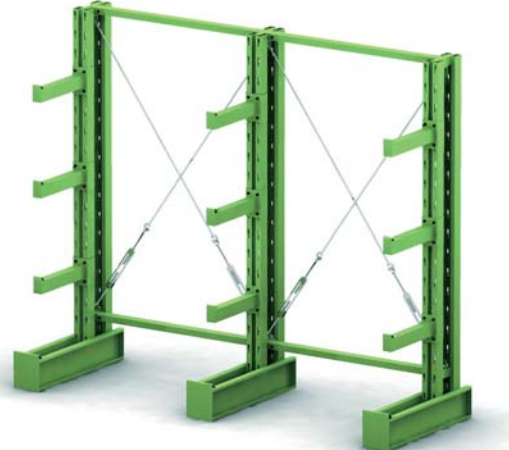

TARS-A2(YG)

제품규격 (mm)

Model	제품규격 (W x D x H)
TARS-A1	1090 x 700 x 1700
TARS-A2	2040 x 700 x 1700

양면형



TARS-A1D(YG)

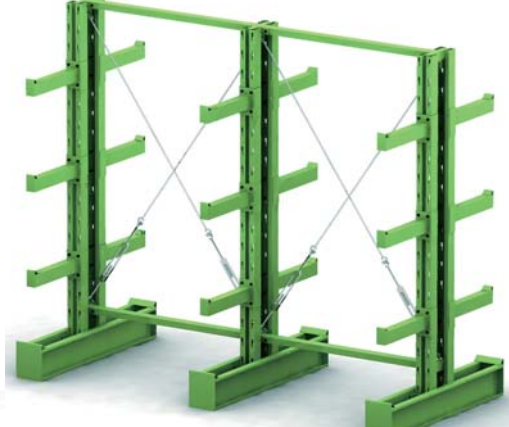

TARS-A2D(YG)

제품규격 (mm)

Model	제품규격 (W x D x H)
TARS-A1D	1090 x 950 x 1700
TARS-A2D	2040 x 950 x 1700

● 금형 적재대

- 선반 높낮이 조절가능(50mm간격)
- Sliding 선반의 이중 Stopper 장치(선반측면과 측면 Rail)로 안정성 배가
- 후면 X-band(Turn buckle 2개), 하부 보강에 의한 뒤틀림과 흔들림 방지
- 선반측면과 측면 Rail에 Guide Bearing(6ea)를 부착하여 작동원활
- 표준색상

YG

CG

2주식 금형랙

■ 담당 허용하중: 1000Kg



TRS-MR2P(2주식)(YG)

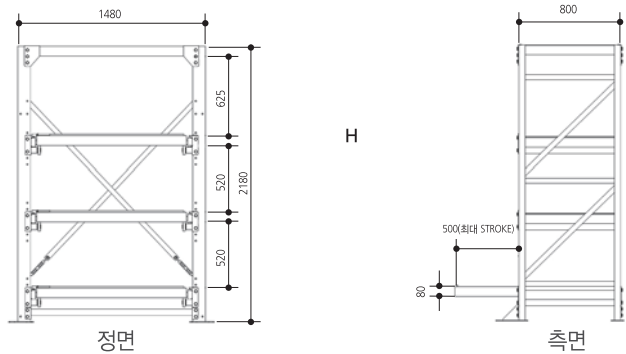

제품규격

(mm)

Model	제품규격 (W x D x H)	인출 Stroke
TRS-MR2P	1480 x 800 x 2180	500

3주식 금형랙

■ 담당 허용하중: 2000Kg



TRS-MR3P(3주식)(YG)

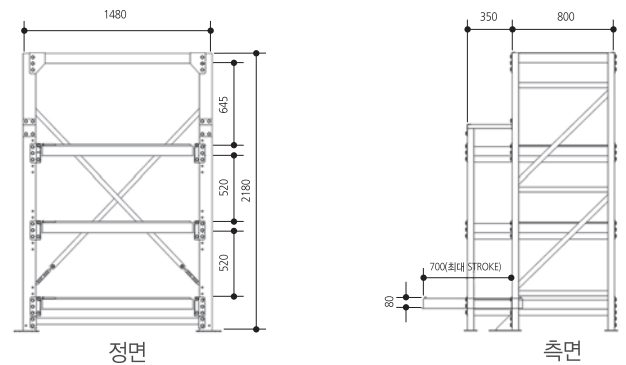

제품규격

(mm)

Model	제품규격 (W x D x H)	인출 Stroke
TRS-MR3P	1480 x 1150 x 2180	700

● 칩 비산 방지판



- 기계가공 · 용접 · 사상 공정에서 작업자 또는 기계사이에 설치하여 분진, 칩등의 비산 차단
- 내 충격성이 강한 폴리카보네이트판 채택
- 표준색상 **YG**

제품규격 (mm)

Model	제품규격 (W x D x H)
SP-2P	1600 x 500 x 1750
SP-3P	2455 x 500 x 1750

● 유해광선 차단판

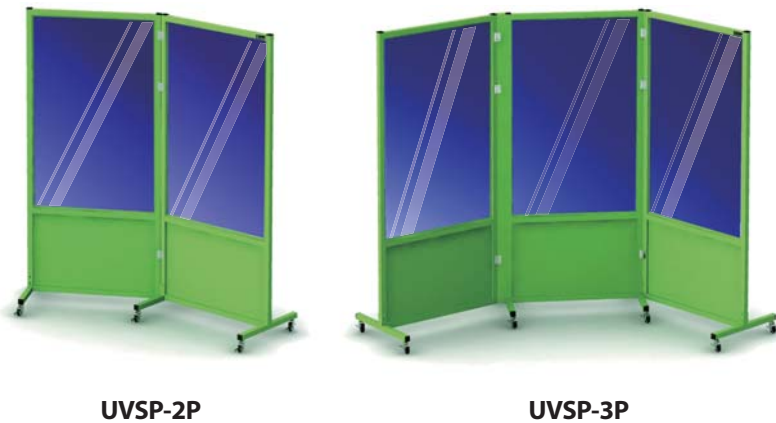

- 자외선(UV) 차단효과가 탁월한 용접작업장용 유해광선 차단판
- 표준색상 **YG**



제품규격 (mm)

Model	제품규격 (W x D x H)
UVSP-2P	1600 x 500 x 1750
UVSP-3P	2455 x 500 x 1750

● 이동식 좌식 작업스툴



CHD270

- 쫓그리고 앉아서 작업할 때 무릎관절 보호및 요통예방에 효과적인 저상형 의자
- 표준색상 **YG**

제품규격 (mm)

Model	제품규격 (W x D x H)	서랍규격 (W x D x H)
CHD270	300 x 350 x 270	240 x 335 x 100

충격 흡수 작업 발판



평면형(YG)

- 발판면에 신축성이 있어 작업자 피로감소 및 관절보호
- 돌출된 발판면은 미끄럼 방지(실용신안 0342283호)
- 작업자와 기계(작업대)와의 높이 조절
- 표준색상 YG CG
- 발판면의 구조

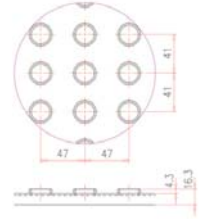

제품규격

(mm)

구분	Model	제품규격 (W x D x H)
평면형	FMP900/16	960 x 660 x 160
	FMP900/26	960 x 660 x 260
	FMP1200/16	1240 x 660 x 160
	FMP1200/26	1240 x 660 x 260
계단형	FMP900/16-30	900 x 900 x 160/300
	FMP1200/16-30	1200 x 900 x 160/300



계단형(YG)

사다리형 작업 발판

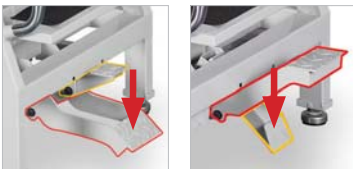

이동시(Wheel On)

정지/작업시(Wheel Off)

- 이동대차에 사다리를 접목시켜 작업위치 이동 및 고소작업에 적합  
(실용신안 제0303259호)
- Foot pedal 방식의 Wheel On/Off 기능  
- 고소 작업시 Wheel Off(바퀴 작동 중지)하여 안정성 확보
- 상부에 가이드프레임을 설치하여 떨어짐 방지
- 허용하중: 300Kg
- 표준색상 CG



TPU-LD115R



TPU-LD150R

제품규격

(mm)

Model	제품규격 (W x D x H)
TPU-LD115R	1050 x 555 x 1650
TPU-LD150R	1200 x 955 x 2000



# TOVICA®

## TAEJIN Lifting System

물류운반기계

Smart Moving, Smart Space

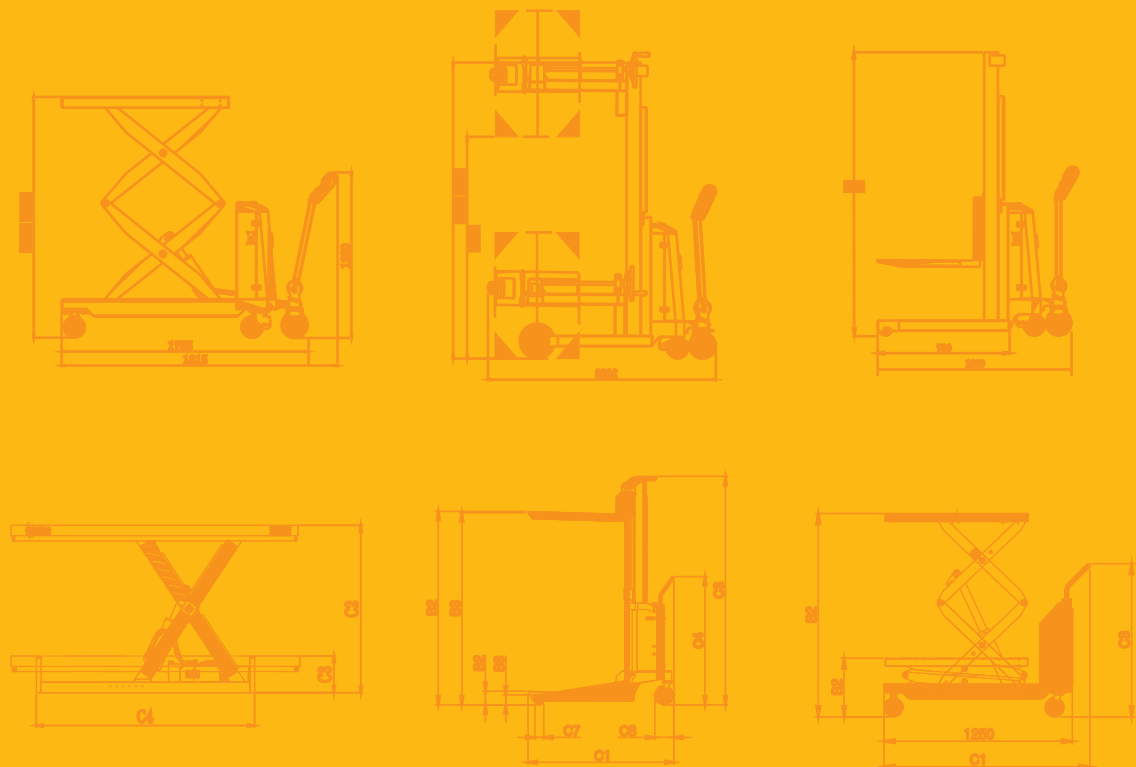

유해 위험 물질 보관함



TSC-C1060

안전인증제품



한국산업안전보건공단

- 인화성 물질의 저장과 연관된 화재위험을 최소화하고, 최소 시간동안 캐비닛 내의 저장물질의 보호
- 국내 산업 안전기준, 국내소방법, 미국 NFPA 기준에 의한 위험물질로 분류된 물질과 그 용기 보관

"S" 마크 인증

유럽표준, 화재안전캐비닛 (EN14470-1) 기준에 의거 국내최초 자체 개발한 유해위험물질 보관함에 대해 2011년 10월 20일 “한국산업보건공단”으로 부터 “S”마크사용을 인증 받음



제품규격

(mm)

Model	제품규격 (W x D x H)
TSC-C1060	1060 x 500 x 1850

특장점

도어 정지장치



-좌우에 장착, 120° 열린 상태 유지  
-달거나 화재 발생시 정지장치 해제

도어 자동 닫힘장치



달거나 화재 발생시 자동으로 좌측부터 닫히고, 우측 도어가 닫히면서 밀폐상태 유지

유출물 저장통



저장된 물질이 쉘 경우에 대비, 하부에 저장통 설치

2중 격벽 구조 및 단열시공



국내 내화시험기관에서 KS G4500 기준, 캐비닛 내부온도 177°C 이하, 15분 유지

○ 자외선 살균 건조 캐비닛



TLFP-UV1000

- 실험준비실에 설치, 사용한 실험복의 건조·살균에 사용
- 공기 순환식으로 건조 효과가 뛰어나며 UV에 의한 살균(자외선 살균) 작용
- 신발의 건조·살균 작용(하부 신발 보관칸)
- 열풍건조(45~50℃) 방식 및 내부 습도 70% 미만 유지(곰팡이균 억제)



제품규격

(mm)

Model	제품규격 (W x D x H)
TLFP-UV1000	1000 x 540 x 1800

○ 청소 도구 보관함



TJS-C1000

- 대형걸레, 일반 봉걸레 등 청소도구 및 청소비품을 함께 보관, 정리할 수 있는 캐비닛형 대형보관함
- 수납 선반 및 하부에 물받이 통이 있어 정리, 정돈 및 청결 유지할 수 있음

■ 표준색상



■ 특징점



청소도구걸이 H/P    봉걸레 고정 행거    낮이 조절 선반

제품규격

(mm)

Model	제품규격 (W x D x H)
TJS-C1000	1000 x 540 x 1850